

楽しい！

出展のご案内

お！

が見つかる

第29回

ifia JAPAN 2024

International Food Ingredients & Additives Exhibition and Conference

国際食品素材/添加物展・会議

第22回

HFFE JAPAN 2024

Health Food Exposition & Conference

健康/機能性食品素材展・会議

2024年5月22日水▶24日金

東京ビッグサイト  
南ホール全館



- 後援機関  
厚生労働省/農林水産省/経済産業省/消費者庁/内閣府食品安全委員会/東京都/独立行政法人日本貿易振興機構(ジェトロ)/アメリカ大使館/駐日欧州連合代表部/中国食品添加物協会/中国保健協会/中国農薬部農貿貿易促進センター(順不同)
- 後援団体  
一般財団法人医療経済研究・社会保険福祉協会/公益財団法人川崎市スポーツ協会/一般財団法人食品産業センター/一般社団法人全日本コーヒー協会/公益財団法人日本健康・栄養食品協会/公益社団法人日本栄養・食糧学会/日本香料協会/一般社団法人日本食品安全協会/公益社団法人日本食品衛生協会/日本食品化学学会/一般財団法人日本食品分析センター/公益社団法人日本通信販売協会/公益社団法人日本輸入食品安全推進協会/公益社団法人農林水産・食品産業技術振興協会/一般社団法人全国スーパーマーケット協会/日本カラメル工業会/一般社団法人日本食品添加物協会(順不同)
- 協賛団体  
IFTジャパンセクション/AOAC INTERNATIONAL JAPAN SECTION/一般社団法人オプルーバ・研究会/甘工工業懇話会/一般社団法人国際栄養食品協会/一般社団法人食感コミュニケーション/スニピア工業会/一般社団法人全国清涼飲料連合会/全国めん類衛生技術センター/特定非営利活動法人全日本健康自然食品協会/全日本スライス協会/天然色業三色会/一般財団法人東京露露微錠院/日本うま味調味料協会/日本エキス調味料協会/日本介護食品協議会/日本かんすい工業会/公益社団法人日本技術士会 登録 食品技術士センター/一般社団法人日本健康食品規格協会/日本酵素協会/公益社団法人日本食品衛生学会/日本食品微生物学会/一般社団法人日本植物蛋白食品協会/一般社団法人日本惣菜協会/一般財団法人日本即席食品工業協会/公益財団法人日本適合性認定協会/一般社団法人日本乳業協会/公益社団法人日本べんとう振興協会/日本マイコン・キリン学会/日本ラクトエリノ学会/一般社団法人日本冷凍空調学会/一般社団法人日本電解水協会/微生物性電解水協議会/英国IFERA Science/一般財団法人機能水研究振興財団/一般社団法人食品安全検定協会/公益財団法人ニッポンハム食の未来財団/日本マーガリン工業会/国立研究開発法人農研機構食品研究部門/一般社団法人甘味食品試験センター/一般社団法人ハラール・ジャパニーズ協会/日本啤酒ケア研究会(順不同)

(2023年開催実績)

# 食の品質、おいしさ、健康機能を探求する商品開発者が多数来場し、出展者と活発な技術交流・商談を展開する『B to B展示会』!

## 当展の趣旨

### →食品原料・素材関連企業と食品メーカー開発関係者とのビジネスマッチングの場

#### ifia JAPAN

**出展対象**

- 食品原料/素材/添加物
- 受託加工・OEM
- 食品分析/衛生対策
- ITソリューション/品質管理システム
- 製造装置・技術
- 認証・環境、コンサルティン
- グ など

**来場対象**

- 一般食品メーカー
- 飲料メーカー
- 栄養士/管理栄養士/薬剤師/医療従事者
- 商社/小売り/流通/通販
- 外食/中食/フードサービス/レストラン
- 受託加工/検査/分析 など

#### HFE JAPAN

**出展対象**

- 機能性原料/素材
- 健康食品向け原料/素材
- OEM
- 機能性表示食品
- 受託加工
- 食品分析/栄養分析
- 計測の機器・資材 など

**来場対象**

- 一般食品メーカー
- 飲料メーカー
- 健康食品メーカー
- 医薬品/医薬部外品/化粧品メーカー
- 栄養士/管理栄養士/薬剤師/医療従事者
- 商社/小売り/流通/通販 など

## 来場者の属性

### →新製品開発のために研究開発/商品開発者が多数来場!

**来場業種**

健康/栄養食品、製菓/製パン、飲料、機能性素材、乳製品などのメーカーのほか、中食、外食、通信販売などのバイヤーが多数来場!

※2023年来場者実績データより

**来場部署**

研究開発/製品開発、商品企画、生産品質管理、購買部門の購入/導入に関わる担当者が多数来場!

※2023年来場者実績データより

**主な来場目的**

- 最新の食品素材・添加物の動向を知るため
- 新製品開発のための商談・情報収集
- 国内企業の新しい提携先・取引先を探すため
- 質の高い来場者

※2023年来場者アンケートより

## 展示会の出展目的&効果

### →貴重な商談の場、技術交流の機会として開催を望む声が多数!

**出展目的**

新規顧客開拓のため 89.6%

市場ニーズの把握と情報収集のため 45.8%

既存製品の販売促進のため 37.5%

企業PRのため 31.3%

新製品発表のため 27.1%

その他 8.3%

代理店の新規開拓 2.1%

※2023年会期後出展者アンケートより

**潜在顧客を発掘**

平均で304枚の名刺と25件の商談を獲得!

(会期中の名刺獲得数) <見込み商談獲得数>

1位...5000枚 1位...100件

2位...1000枚 2位...90件

3位...700枚 3位...80件

※2023年会期後出展者アンケートより

## 新規顧客開拓

商品開発者が多数来場。会期中会場内での商談件数が平均25件(2023年会期後アンケートより)、国内外からの来場者に効率の良い営業ができて、一度に多種多様な顧客を開拓できることが展示会の強みです。

## 来場者との対話から開発ニーズを発掘

業界内さまざまな来場者に直接、製品のPRや課題のヒアリングをすることで、来場者の反応をダイレクトに知ることができ、新たな営業開発戦略に役立ちます。

## 製品のPR・マーケティングの場として

来場者から直接、各種製品の評価が得られることから、マーケティングやニーズについての情報収集を一気に行うことができます。

## ブランディング・宣伝効果

新聞社主催を強みに食品化学新聞社の業界紙、誌面へ複数回にわたり出展者情報を掲載するとともに、会場マップや公式HPを充実させて展開します。業界関係者への認知を拡げることで、企業イメージの向上や、製品評価を得るきっかけにつながります。

## 既存顧客とのコミュニケーション

展示会は既存顧客との取引を強化する有効な手段です。通常営業とは異なる部署・担当者のブース来訪も見込まれ、新たな切り口の提案をすることが可能、さらなるビジネスチャンスにつながります。

## 研究開発・営業体制の強化

研究開発者が直接ユーザーの声を聞くことで、新たな製品開発のヒントを得ることができます。また部署を超えて出展することで、部署間の連携が深まります。新人研修の場としてもご利用いただけます。

## 出展満足度が高い理由



## 充実した出展特典

### 1.公式WEBSITEでの情報発信 (ifia/HFE eyeなど)

公式WEBSITEで展示会会期前から出展各者の情報・製品を発信して十分なPRを行い、会期中に質の高い商談ができる場を目指します。出展者ページに動画や資料をアップロードできます。出展者の製品を会場へ来られない方もPRできるよう“ONLINE展示(ifia/HFE eye)”として展開しています。

※詳細はP5へ



### 2.出展者プレゼンテーションの利用でより効果的にPR

多種多様な来場者が訪れる展示会場内に、プレゼンテーション会場を設置します。市場ニーズを反映させたテーマの特別セッションも多数用意し、目的に合わせた来場者を誘致します。多くの集客が見込まれ、貴社製品や技術をより効果的にPR可能。会場でのプレゼンを録画して配信するオプションをご利用いただくと、聞き逃したり来場できなかった方へもPRできます。

※ご希望される場合のみ、有料でご利用できます。詳細はP7へ



### 3.用途分類別ガイド

展示会場では、会場マップと共に製菓・製パン、飲料などの分類に向けた出展目紹介ページ「用途分類別ガイド」を作成致します。出展情報登録時に本内容も登録することができ、来場者に向けた具体的なアピールが可能です。



### 4.展示会開催告知(DM)招待券無料提供

開催内容が掲載された開催案内DM招待券を無料でご提供いたします。貴社よりお客様へご送付することで、貴社ブースやプレゼンテーションへの来場を促すことができます。主催者からも、全国の企業や各国外使館、行政機関、関連団体へ発送しております。



### 5.食品化学新聞社の発行媒体への掲載

1964年に創刊以来食品業界で広く支持されている、食品添加物・素材から健康食品原料までを網羅した総合食品原料の専門紙「食品化学新聞」をはじめ、月刊誌「フードケミカル」、「FOOD Style21」など業界の最新情報を発信する食品化学新聞社の紙・誌面で特集を企画し出展者・製品のプロモーションを行うなど、全面的にバックアップします。



# ONLINEを活用して出展効果を高める

## ifia/HFE eye (ONLINE展示)

### →公式サイトTOPページにランダム表示、各社ページでは出展製品を動画などでPR!

- ①出展者製品とその説明文を掲載する「ifia/HFE eye」ページを新たに作成、さらに最も多く閲覧されるTOPページにもランダムで6社の情報が表示されます。
- ②出展者ページではifia/HFE eyeの内容に加え、資料PDFや動画を掲載することも可能になりました。
- ③コンタクト機能をご活用いただければ、開催期間前から直接担当者との相談ができ、会場内での商談時間の短縮につながります。
- ④WEBサイトの出展者キーワード検索から、来場者が探したい素材がより的確に検索できるようになりました。

※出展者は無料で掲載いただけます

### →より多くの来場者を見込める 自社ブースに呼び込むことが可能に！



## ONLINE出展者プレゼンテーション 特設会場

### →会期中に録画したプレゼンテーション動画を会期終了後に公式サイト上で配信!

会期中に実施する出展者プレゼンテーションを録画し、会期終了後に公式サイト上で配信するオプションをご用意しました。会場での出展者プレゼンテーションに加え、会場へ来られない、会期中に聞き逃した方など、より多くの方へ貴社製品のPRが可能です。

①登録者のみ閲覧可能なページをアップロードするので、配信終了後に聴講登録した方の情報をお渡しすることが可能、展示会終了後にも新規顧客開拓のチャンスが広がります。

②編集したプレゼンテーション動画は会期後に送付しますので、自社のHPでも宣伝可能。

※ONLINE出展者プレゼンテーションオプション1枠(15分)66,000円(税込)別途出展者プレゼンテーション料金41,800円(税込)が必要です。



## 動画作成

### →ONLINEでの製品PR強化に!

会期前後、自社の製品アピールに役立つ動画作成をお手伝いします。詳細は事務局までお問い合わせください。

## 2023年出展申込企業/団体一覧

- アーケイグループからサポート研究所
- アーケイバイオマリン・ジャパン株式会社
- ICS-net株式会社
- 株式会社 IRIS JAPAN
- 株式会社青木光悦堂
- 秋田製糖株式会社
- 株式会社アグリ・コーポレーション
- 味の21世紀
- 味の素株式会社
- 味の素AGF株式会社
- 株式会社アップエル
- Adinop Co., Ltd.
- 天野エンザイム株式会社
- 株式会社安評センター
- 株式会社EPメティート
- 医化学創薬株式会社
- イカリ消毒株式会社
- 池田菓業株式会社
- イズミ食品株式会社
- イズミ貿易株式会社
- イタルジエル
- 伊藤忠製糖株式会社
- 伊藤食品工業株式会社
- 井村屋フーズ株式会社
- 国立研究開発法人医薬基盤・健康・栄養研究所 薬用植物資源研究センター
- 株式会社インテグラル
- 株式会社インテグレート
- 株式会社インテリジェントセンターテクノロジー
- Inner Mongolia Huaou Starch Industry Co., Ltd.
- ウィルファーム株式会社
- Wuxi Jinlilie International Trade Co., Ltd.
- ワガンダ漁業組聯合会 (FFOU)
- エー・ディー・エム・ジャパン株式会社
- AOAC INTERNATIONAL JAPAN SECTION
- 株式会社越後薬草
- 株式会社エヌ・ディー・エス
- NVデバース株式会社
- MSC Co., Ltd.
- 愛媛製紙株式会社
- ジェエル イースト株式会社
- 一般社団法人おいしさの科学研究所
- 大阪ガスケミカル株式会社
- 大坂ガスリキッド株式会社
- 地方独立行政法人大阪産業技術研究所
- OCI株式会社
- 株式会社オールドコセイ
- 進山株式会社
- オリザ油化株式会社
- 国立研究開発法人海洋研究開発機構
- 化学工業日報社
- 亀田製菓株式会社
- Kara
- 日草工業懇話会
- 関東化学株式会社
- 一般社団法人甘味食品試験センター
- キッコマン食品株式会社
- 一般社団法人機能水研究振興財団
- 株式会社キミカ
- 株式会社キミックス
- キユーピー醸造株式会社
- 協立物産株式会社
- 株式会社協和医療器
- クリンホールディングス株式会社
- 特定非営利活動法人くらしとバイオプラザ21
- グランピアジャパン株式会社
- Greenus Corporation
- クリルオル研究会
- 月刊HACCP(株)鶏肉情報センター
- JIANGSU JUNQI BIO-TECHNOLOGY CO.,LTD.
- 合同酒醸株式会社
- 大衆ジャパン株式会社
- Tebiki株式会社
- 一般社団法人手袋衛生協会
- 東海物産株式会社
- コーヒョージャパン株式会社
- ゴールゲリーバレント香料株式会社
- 株式会社コズモ
- コンヒ株式会社
- 有限会社サービステックジャパン
- 堺野工業株式会社
- サナテック株式会社
- 株式会社サヒンサン ジャパンコーポレーション
- Samyang Corporation
- サラヤ株式会社
- 三栄源工フ・エフ・アイ株式会社
- 株式会社サン・クロレラ
- 三晶株式会社
- 三生医薬株式会社
- サンスイ・イトイーターナショナル日本支社
- サンフrait株式会社
- 株式会社三陽インスターナショナル
- 三和製粉工業株式会社
- CEM Japan株式会社
- 株式会社GSIクレオス
- CSMイングリデーリエッツ
- JNC株式会社
- 株式会社ジェエヌインR&D
- ジェリーダジャパン株式会社
- 四国健康支援食品普及促進協議会
- 柴田科学株式会社
- CBC株式会社
- 株式会社ジャムキムチフーズ
- 株式会社ジュンポフアクトリー
- 上越スターチ株式会社
- 株式会社松鶴園
- 昭光通商株式会社
- 昭和化学工業株式会社
- 昭利商事株式会社
- 食卓から考える「食の未来」
- 食の信頼向上を目指す会
- 一般社団法人食品安全検定協会
- 食品安全情報ネットワーク
- 株式会社食品化学新聞社
- 一般社団法人食品分析開発センター
- SUNATEC
- 超越化学工業株式会社
- 進誠産業株式会社
- 迅速検査研究会(旧称・ATP・迅速検査研究会)
- 株式会社 シンター化学
- 株式会社新薬リサーチセンター
- Zhejiang Skyherb Biotechnology Inc.
- ステビア工業会
- スピンプライド株式会社
- 西海出版株式会社
- 株式会社聖陽加工エアール先端医療研究センター
- 星和株式会社
- 株式会社セツロテック
- 陕西富源農業有限公司
- 株式会社セントラル科学貿易
- SOBOL株式会社
- 第一工業製菓株式会社
- Tie2・リンパ・血管研究会
- タツア・ジャパン株式会社
- 谷神日本株式会社
- DAMERAE CO., Ltd.
- 独立行政法人中小企業基盤整備機構
- 株式会社千代田組
- 辻製油株式会社
- 兼野食品工業株式会社
- ツルヤ化成工業株式会社
- Tirlan
- DM三井製糖株式会社
- フタムラ化学株式会社
- 物産フードサイエンス株式会社
- Veganat S.A.
- 一般社団法人紅麹色素協会
- 一般社団法人北海道バイオ工業会
- ポニート食品株式会社
- マイクロフーズジャパン株式会社
- 松山化学工業株式会社
- 丸善食品工業株式会社
- 丸紅株式会社
- 三菱ケイ化学株式会社
- 三義商事ライフサイエンス株式会社
- ミテジマ化学株式会社
- 株式会社宮香オオス
- Mintei Japan
- 株式会社明治フードマテリア
- 株式会社名優
- 株式会社メデア・アイ
- メデイエンス株式会社
- 森下仁丹株式会社
- ヤクルト食品工業株式会社
- 株式会社山電
- USハイフッシュジュブリーバー協会
- ユニテックフーズ株式会社
- 横浜油脂工業株式会社
- 横山食品株式会社
- 株式会社吉村
- 株式会社リブラオリテイ
- 株式会社龍皇堂
- レッテンマイヤー・ジャパン株式会社
- 株式会社ワークソリューション
- 安徽丰原生物技术股份有限公司
- 安徽中草香料股份有限公司
- 安徽金禾实业股份有限公司
- 安徽省五矿发展进出口有限责任公司
- 安徽雪都生物科技股份有限公司
- 安徽兴田医药食品有限公司
- 常州联对外贸易有限公司
- 中国食品添加劑和配物協会
- 鄂尔多斯市中軒生化股份有限公司
- 德州蓝力生物技术股份有限公司
- 广东益多利生物技术股份有限公司
- 广州市康生生物科技有限公司
- 海南华研研原料科技股份有限公司
- 河南金丹乳酸科技股份有限公司
- 湖南金丹乳酸科技股份有限公司
- 江苏科伦多食品配料有限公司
- 江苏佰益海洋科技股份有限公司
- 连云港天式海藻工业有限公司
- 临沂恒茂食品有限公司
- 南通奥都生物技术开发有限公司
- 南通飞利斯达国际贸易有限公司
- 宁夏后元药业有限公司
- 青島歐海德国际贸易有限公司
- 青島東吃日盛化学有限公司
- 青島聚大洋藻業集团有限公司
- 青島海之林生物科技开发有限公司
- 青島市陸大南有限公司
- 陕西嘉禾生物科技股份有限公司
- 山东大洲达字特種食品有限公司
- 山东福洋生物科技股份有限公司
- 山东海龙元生物科技有限公司
- 山东联盟国际贸易有限公司
- 山东三元生物科技股份有限公司
- 上海嘉源食品有限公司
- 石家莊市冀榮藥業有限公司
- 随州市力达生物科技有限公司
- 新疆天弘安色素有限公司
- 盐城大地食品有限公司
- 河南豫鑫糖醇有限公司
- 浙江华康药业股份有限公司

### 出展プラン ※全て税込み価格

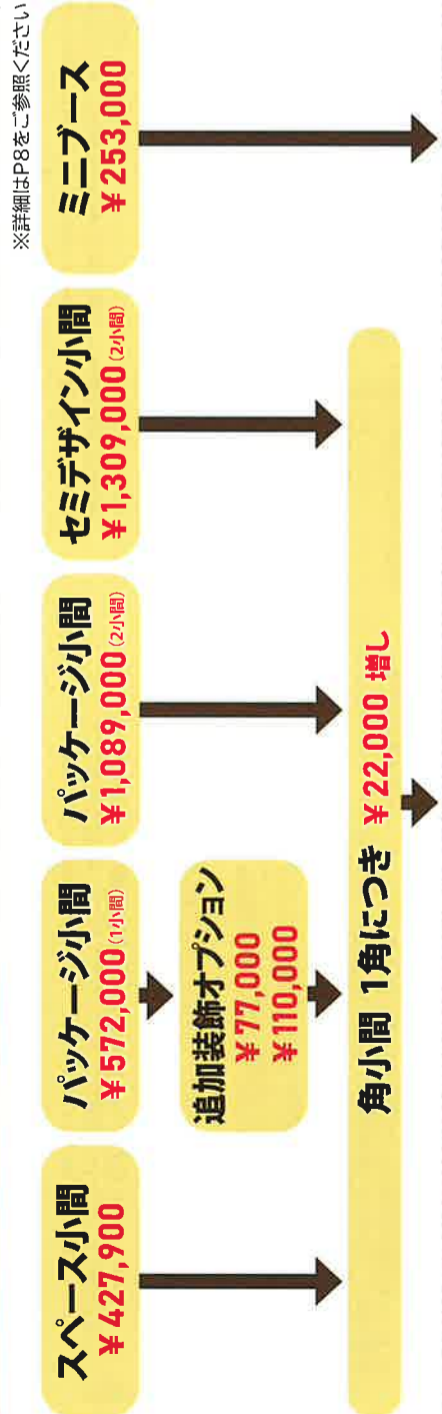

### 出展料金 ※全て税込み価格

#### スペース小間

壁面パネル等の基礎装飾・ブース内パネル設置・幹線工事費・幹線工事費・電気使用料金は含まれません。  
 展示スペースのみ ▶ ¥427,900 / 1小間(3×3m)

#### 角小間

1角につき  
 ▶ ¥22,000 増し

#### パッケージ小間 (1小間の場合)

##### 展示スペース+基本装飾

▶ ¥572,000 / 1小間(3×3m)

##### パッケージ小間料金に含まれる

- 展示スペース
- 和装社名板 (レッドアール・ネイビー・ブルー・ライトグレー/ジロ)
- カーベット (レッドアール・グリーン/オレンジ/グレー)
- システム壁/白 (システム寸法: W1980mm × D2970mm × H2700mm)
- 100V/800Wコンセント1個(電気使用量含む)
- 貴名受け1個
- 受付カウンター1台
- バイク椅子2脚
- ゴミ箱1個
- スポットライト3灯
- 期間中の小間内清掃

##### パッケージ小間追加装飾オプション

##### パッケージ小間料金にプラス

+ ¥77,000

##### パッケージ小間に追加される

- 展示台
- LED社名板

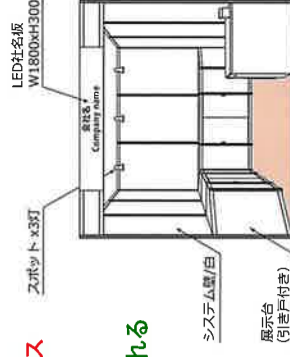

【オプションA-1】

##### パッケージ小間料金にプラス

+ ¥110,000

##### パッケージ小間に追加される

- 展示台
- LED社名板
- 上部製作タワー
- 壁面パネルのカラー選択可能

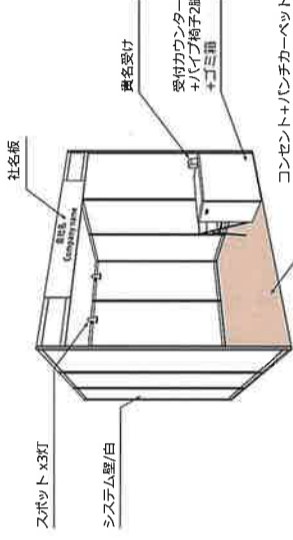

【オプションA-2】

#### パッケージ小間 (2小間の場合)

##### 展示スペース+基本装飾

▶ ¥1,089,000 / 2小間(3×6m)

##### パッケージ小間料金に含まれる (1小間パッケージに追加)

- 100V/800Wコンセント1個(合計2個)
- スポットライト3灯(合計6灯)

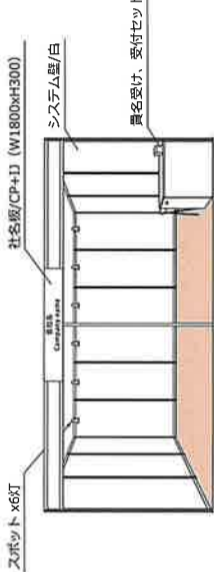

#### セミデザイン小間

##### 展示スペース+装飾

▶ ¥1,309,000 / 2小間(3×6m)

##### セミデザイン小間料金に含まれる (2小間パッケージに追加)

- システム展示台
- LED社名板
- カタログスタンド
- ストックルーム
- 商談セット
- 壁面パネルのカラー選択可能

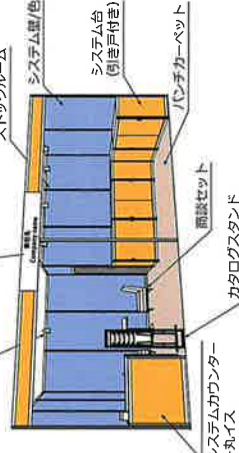

#### ミニブース

##### ミニブース装飾

▶ ¥253,000 / 1ブース

##### ミニブース小間料金に含まれる

- 期間中のブース内清掃
- カーベット
- 和装社名板
- 展示台1台 (W1485mm × D495mm × H1020mm)
- バイク椅子1脚
- 貴名受け1個
- LEDスポットライト1灯
- バックパネル (W1980mm × H2700mm)
- 100V/800Wコンセント1ヶ (電気使用量含む)

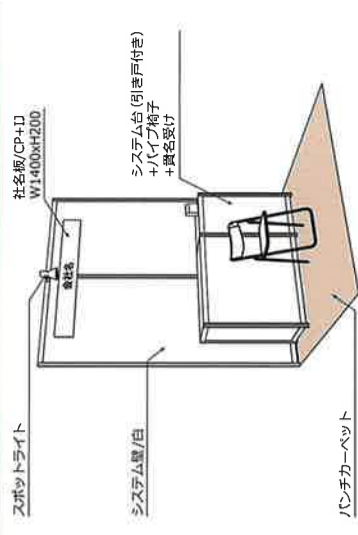

### 共同手洗い場

会場内に共有の手洗い場を設置します。試飲・試食を提供する場合には自社ブース内に手洗い場の設置が必要となりますが、共有の手洗い場をご利用いただくと、自社ブース内に設置しなくても試飲・試食の提供が可能です。  
 ※器具を使用した調理等を除く

### 出展者プレゼンテーション

#### 特設会場

潜在顧客の名刺を効率よく獲得できる強力なPR手段。来場パンフレット、公式WEBサイト、メール配信等で事前告知します。当日のプレゼンテーションを録画し、会期終了後に公式WEBサイト上で配信するオプションをご利用いただくと、会期後も新規顧客獲得へつなげることが可能です。  
 ※最長4セッション連続 (60分) まで

### プライベートセミナー

特定のお客様をご招待し、セミナーや技術相談会の開催が可能。ダイレクトメール、公式WEBサイト、メール配信等で事前告知します。ifia/HFE JAPAN内で自社セミナーを実施することで、より幅広い聴講者を得ることが可能となります。

### バーコードシステム

展示ブースで貸出しする専用バーコードリーダーで来場者証を讀取することで、会期終了後来場者の登録情報を入手することができます。登録情報や来場者個々の要望・要求など付加情報も取得可能。ブース訪問者のデータ取得の効率化、出展効果を高めるツールとしてぜひご利用ください。

### スポンサーシッププラン

会期前から会期中まで、来場ターゲット層へのPR活動を強力にバックアップするセールス&マーケティングツールをぜひご活用ください。右記以外にも、企画エリアやセミナー・スポンサーなどさまざまなプランがありますので、詳細は事務局までお問い合わせください。

使用料金	¥22,000
設備	手洗い設備、消毒装置
講演時間	15分/1セッション
収容人数	60名
参加費	¥41,800/1セッション
料金に含まれるもの	プロジェクター、PC、スクリーン、マイク
ONLINEオプション料金	¥66,000/1セッション
料金に含まれるもの	動画撮影・編集、配信(1カ月間を予定)

講演時間	3時間(準備・撤去含む)
収容人数	50名
参加費	¥407,000
料金に含まれるもの	プロジェクター、PC、スクリーン、マイク、ポインター、演説台、司会者台、テーブル、バイク椅子、会場前看板

基本利用料金	¥49,500
追加バーコードリーダー	¥22,000
料金に含まれるもの	バーコードリーダー1台、要望コード利用料、データファイル作成費、納品費用

入口ゲート看板	¥220,000 (1カ所) ※限定4社	会場入口MAP看板下広告	¥66,000 (1カ所)	会場配布用MAP広告	¥55,000 (小サイズ1カ所) / ¥165,000 (大サイズ1カ所)
メールDM広告	¥110,000 (1配付)	ラウンジ・セミナーブース	¥330,000 (1カ所)	WEBスポンサー	¥275,000 (1カ所) ※限定4社
メディア事前企画広告	¥55,000 ~	詳細はお問い合わせください			

# 2024年主催者企画エリア/特別企画

## HFE JAPAN 2024

機能性食品素材を配合する技術を保持している企業が様々な提案を行い、健康・疾病予防系関連セミナーも含めた健康関連最新情報を発信する業界注目の商談会です。

## 機能性表示食品開発パビリオン

New!

機能性表示食品制度が2015年にスタートして8年。国内市場に定着し、ヒット商品も多く輩出するようになりました。これに伴い食品メーカーのみならず、流通・卸や異業種を含めた新規参入が続いています。また、地域の未利用資源を活用した食素材を機能性表示に対応させる動きも各地で活発になっていきます。

今回新設する「機能性表示食品開発パビリオン」では、機能性表示食品の開発・商品化を目指す事業者・自治体関係者が抱える「旬の機能性表示食品は何か?」「自社のブランド商品を機能性表示食品にしたい」「自社素材で機能性表示に対応したいが、誰に、何を、どう相談すればよいか?」「機能性成分の含有量を担保するにはどのくらい配合すべきか?」などの疑問や課題を解決し、スムーズな商品企画・開発や品質管理に役立つ製品やサービスを見つける場として展開いたします。

### ● 出展対象の企業・団体

- ・原料素材(機能性関与成分、関連成分)
  - ・OEM/ODM
  - ・SR(研究レビュー)コンサルディング
  - ・CRO(受託臨床試験機関)
  - ・機能性関与成分の分析評価・関連機器 etc.
- パビリオンでは、制度や関連法の最新動向、素材開発、臨床研究、ヒット商品などをテーマに連日セミナー・シンポジウムを開催いたします。また、関連団体による届出や機能性成分の分析測定などについての相談窓口も開設予定です。

## ifia JAPAN 2024

食品添加物、食品原料、その他食品加工に係る多くの企業・団体の展示とセミナーにより、加工食品のおいしさ、安全、安定供給を目指す技術者に役立つ情報を発信します。

## 食の安全・科学エリア

長引くロシア・ウクライナ問題、またそれに関連した食品原料、工ネレギーなど製造コストの高騰・供給不安は、食の安全管理、品質確保の現場にも大きな影響を与えています。

検査・分析ではより正確な信頼性の高いデータの確保とあわせて、省力・省スペース、オンライン化のニーズが増加し、現場の安全管理において、より現場に則した低コストで確実に行える手法の模索が続いています。

また、安定品質を確実にする現場でのオンライン測定・分析技術、さらに品質の良さをユーザーや消費者に正確に伝える安全データ解析、品質の数値化技術については目覚ましい進歩がみられます。

本エリアでは、こうした食の安全確保と安心できる製品づくりを科学的にサポートする製品、サービス、関連機関を広く集めて展開いたします。

## おいしさ探求エリア

“おいしさ”は味、香り、テクスチャ、見た目などの要素が総合的に作用しますが、減塩や介護・高齢者食、カロリーカットなどさまざまなニーズに対応した食品開発には、この“おいしさ”の数値化がキーとなります。

そこで、おいしさを探求するエリアとして、おいしさに関する分析関連やおいしさに寄与する関連資材を集めたエリアを展開します。

昨年まで実施していたSDGsエリアは、エリアからifia/HFE全体に発展させ、各社のSDGsに貢献できる商品をアピールできる多くの企画を計画しています。

## 出展申込期日 (小間位置の決定と正式手続き)

**2024年1月31日(水)まで**

但し、小間が埋まり次第締め切らせて頂きます

## 早期申込割引実施中!!

9月30日(土)までに展申込をされた場合、

小間料金 **10%割引適用**

※角小間料金は含まれません ※他の割引との併用はできません

## 開催までのスケジュール

2024年1月31日(水)	出展申込締切
2024年2月中旬	出展者説明会
2024年3月~	各種申請書類の提供開始
2024年5月20日(月)~21日(火)	搬入・設営
2024年5月22日(水)~24日(金)	展示会会期 (24日 搬出・撤去)

## お申込み方法

別ページの『出展規約』をご確認の上、  
ifia/HFE JAPAN公式サイトにアクセスし、出展登録フォームよりお申込みください。

**ifia/HfE JAPAN 公式サイト** <https://www.ifiajapan.com/>



## 《お問い合わせ先》

ifia/HFE JAPAN事務局 (食品化学新聞社内) 〒101-0051 東京都千代田区神田神保町3-2-8 昭文館ビル

TEL:03-3238-7520 / FAX:03-3238-7898 / E-mail: ifia@foodchemicalnews.co.jp

主催:食品化学新聞社は食品添加物・食品原料や健康機能性素材の最新情報を発信しております。